

Koelgaslekdetector COOL GUARDIAN R454B



COOL GUARDIAN R454B



De COOL GUARDIAN R454B koelgaslekdetector met zijn snelle responstijd, prestaties bij lage temperaturen (-40 tot 50 °C) en geïntegreerde hoorbare en zichtbare alarmen maakt het eenvoudig en gemakkelijk om aan de veiligheidsvoorschriften te voldoen.

Moderne koelsystemen zijn ontworpen voor optimale efficiëntie en luchtdichtheid. Onjuiste installatie, onopzettelijke schade of mechanische slijtage kunnen echter leiden tot gevaarlijke gaslekken.

In deze context fungeert de Cool Guardian gastransmitter als een waakzame bewaker tegen onverwachte lekken, die zowel het milieu als de menselijke gezondheid in gevaar kunnen brengen.

- Koelgassensor R454B
- Beschermingsgraad IP65
- Drie relais voor gebruik als storings-, laag- en hoogniveaularm
- Tot 32 apparaten kunnen worden aangesloten via Modbus® RTU RS485-interface
- Kalibratie en bump tests met Seitron Guard-toepassing
- Ingebouwde akoestische en visuele alarmen voor onmiddellijke waarschuwing bij gevaar.

Toepassingen

De COOL GUARDIAN-detector is ontworpen voor installatie in alle industriële en commerciële instellingen die gebruikmaken van luchtkoelsystemen.

Voorbeelden hiervan zijn de voedingsmiddelen-, farmaceutische, chemische en elektronica-industrie en, in de commerciële sector, koelhuizen van supermarkten.

In deze industrieën helpen koelgasdetectoren om de veiligheid, efficiëntie en duurzaamheid van processen te garanderen en tegelijkertijd milieuschade door koelgaslekken te voorkomen.

Kalibratie en bump test

De mobiele toepassing Seitron Guard vereenvoudigt de configuratie, het onderhoud en de interactie met COOL GUARDIAN gastransmitters.

Configuratie, kalibratie en gebruik van de detectoren zijn eenvoudig en direct, dankzij de Bluetooth® connectiviteit:

- bump test/calibratie
- productconfiguratie: apparaten hernoemen om hun locatie te vergemakkelijken, alarmdrempels instellen en uitvoerparameters beheren
- onderhoud: leds testen, alarmfunctie en relais controleren
- gebruiksvriendelijke bewaking.

Aansluitschema

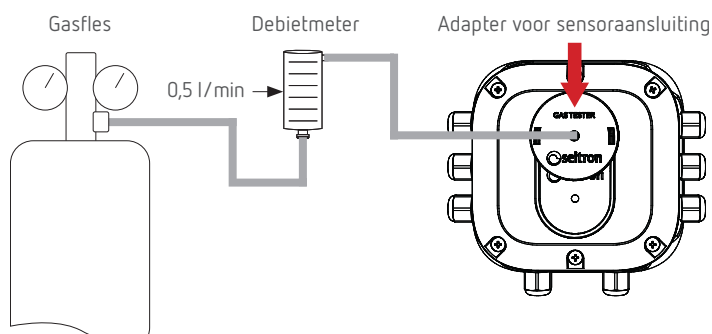

Technische specificaties

Voedingsspanning	12 – 24 V AC $\pm 10\%$ of 12 – 24 V DC $\pm 10\%$
Opgenomen vermogen	5 W
Relaisuitgangen	3 x 1 A 30 V AC (spanningsvrij)
Analoge uitgang	4 – 20 mA, 0–5 V, 0–10 V, 1–5 V, 2–10 V, app-configureerbaar
Modbus® uitgang	via RS485 met Modbus® RTU protocol, er kunnen maximaal 32 apparaten worden aangesloten
Frequentie	2,4 – 2,5 GHz
Max. uitgezonden RF-vermogen	< 100 mW
Zoemer	100 dB @10 cm
Koelgassensor	R454B, halfgeleider, 0–1000 ppm
Beschermingsgraad	IP65 (met kabels/stekkers in kabelwartels)
Bedrijfstemperatuur	-40 – +50 °C
Opslagtemperatuur	-40 – +50 °C
Relatieve vochtigheid	20 – 90 % RH (niet-condenserend)
Bereik bedrijfsdruk	800 – 1100 hPa

Afmetingen

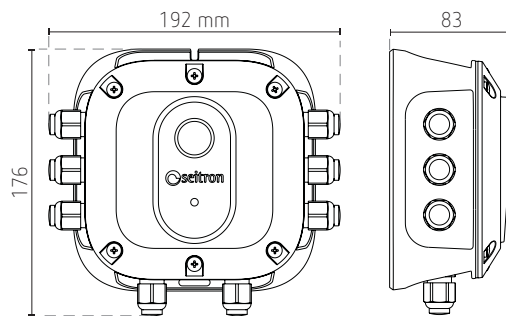

Bestelref.	Leveranciersnr.	EAN	Beschrijving
COOL GUARDIAN R454B	SRLN21B001SE	8031025188512	koelgaslekdetector met sensor R454B