

## ACSR02 - ACSR03

Avvisatore con indicatore luminoso e sonoro

Notification with light and sound Indicator

Avertisseur avec indicateur lumineux et sonore

Avisador con indicador luminoso y acústico

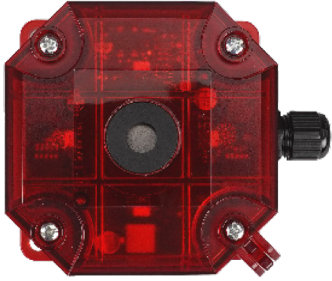

 **CONTACT US**  
customer.care@seitron.it

 **WHATSAPP**  
+39 329 1444390

**NORTH AND SOUTH AMERICA**

 **CONTACT US**  
Info@seitronamericas.com

 **PHONE**  
(215) 660-9777

### DIMENSIONI / SIZE / DIMENSIONS / DIMENSIONES

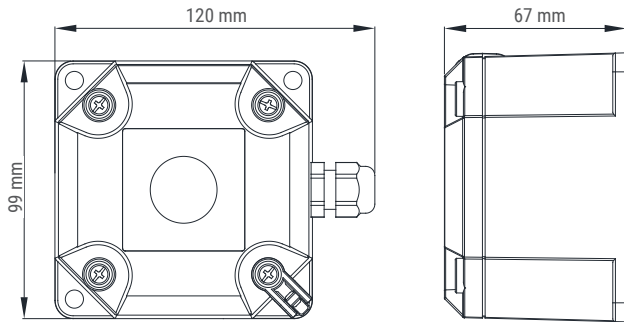

### INSTALLAZIONE MECCANICA / MECHANICAL INSTALLATION / INSTALLATION MÉCANIQUE / INSTALACIÓN MECÁNICA

Il dispositivo deve essere installato su una superficie piana e saldamente fissata onde evitare situazioni di pericolo utilizzando accessori (viti e tasselli) adeguati alla superficie di montaggio.

*The device must be installed on a flat surface and firmly fixed to avoid hazardous situations using accessories (screws and plugs) suitable for the mounting surface.*

L'appareil doit être installé sur une surface plane et fermement fixé pour éviter des situations dangereuses, en utilisant des accessoires (vis et chevilles) adaptés à la surface de montage.

*El dispositivo debe instalarse en una superficie plana y fijarse firmemente para evitar situaciones peligrosas, utilizando accesorios (tornillos y tacos) adecuados para la superficie de montaje.*

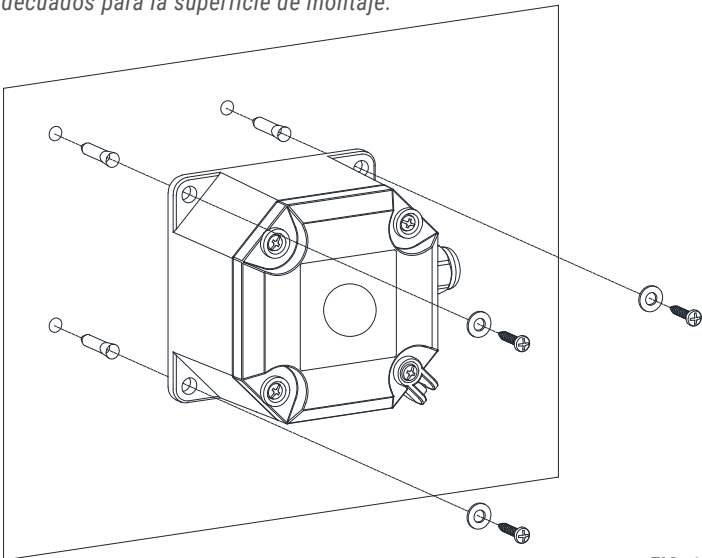
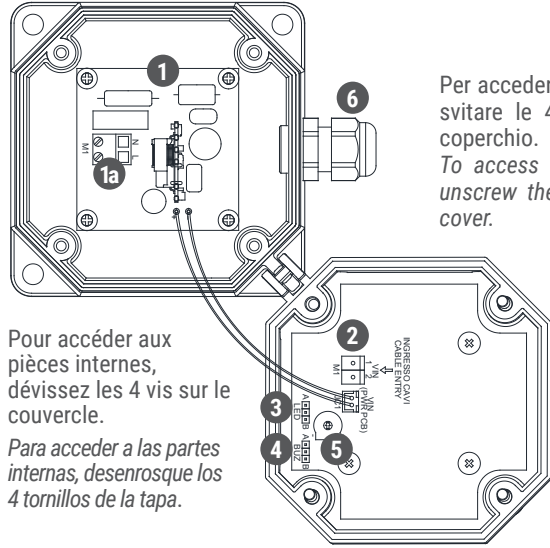

FIG. 1

### ACCESSO ALLE PARTI INTERNE / ACCESS TO INTERNAL PARTS ACCÈS AUX PIÈCES INTERNES / ACCESO A PARTES INTERNAS



Per accedere alle parti interne svitare le 4 viti presenti sul coperchio.  
To access the internal parts, unscrew the 4 screws on the cover.

Pour accéder aux pièces internes, dévissez les 4 vis sur le couvercle.

Para acceder a las partes internas, desenrosque los 4 tornillos de la tapa.

FIG. 2

DESCRIZIONE COMPONENTI / COMPONENTS DESCRIPTION / DESCRIPTION DES COMPOSANTS / DESCRIPCIÓN DE COMPONENTES	
1	Scheda di alimentazione 85..264 V~ 50 .. 60 Hz. <b>(solo per ACSR03).</b> Power supply board 85..264 V~ 50 .. 60 Hz. <b>(only for ACSR03).</b> Carte d'alimentation 85..264 V~ 50 .. 60 Hz. <b>(uniquement pour ACSR03).</b> Placa de alimentación 85..264 V~ 50 .. 60 Hz. <b>(sólo para ACSR03).</b>
1a	Terminali di alimentazione 85..264 V~ 50 .. 60 Hz. <b>(solo per ACSR03).</b> Power supply terminals 85..264 V~ 50 .. 60 Hz. <b>(only for ACSR03).</b> Bornes d'alimentation 85..264 V~ 50 .. 60 Hz. <b>(uniquement pour ACSR03).</b> Terminales de alimentación 85..264 V~ 50 .. 60 Hz. <b>(sólo para ACSR03).</b>
2	Terminali di alimentazione nel range 7..30 V=== o 7..32 V~ 50 .. 60 Hz. <b>Da utilizzare solo con il modello ACSR02.</b> Power supply terminals in the range 7..30 V=== o 7..32 V~ 50 .. 60 Hz. <b>To be used only with the ACSR02 model.</b> Bornes d'alimentation dans la plage 7..30 V=== o 7..32 V~ 50 .. 60 Hz. <b>À utiliser uniquement avec le modèle ACSR02.</b> Terminales de alimentación en el rango de 7..30 V=== o 7..32 V~ 50 .. 60 Hz. <b>A usar solo con el modelo ACSR02.</b>
3	<b>Connettore LED</b> per la configurazione dell'indicatore luminoso. <b>LED connector</b> for the configuration of the light indicator <b>Connecteur LED</b> pour la configuration de l'indicateur lumineux. <b>Conector LED</b> para la configuración del indicador luminoso.
4	<b>Connettore BUZ</b> per la configurazione dell'indicatore acustico. <b>BUZ connector</b> for the configuration of the sound indicator <b>Connecteur BUZ</b> pour la configuration de l'indicateur sonore. <b>Conector BUZ</b> para la configuración del indicador sonoro.
5	Trimmer per la regolazione della frequenza di segnalazione dell'indicatore acustico e luminoso. Trimmer for adjusting the signaling frequency of the sound and light indicator. Trimmer pour ajuster la fréquence de signalisation de l'indicateur sonore et lumineux. Trimmer para ajustar la frecuencia del indicador sonoro y luminoso.
6	Pressacavo M16 per l'ingresso cavi. M16 cable gland for cable entry. Presse-étoupe M16 pour l'entrée de câble. Prensaestopa M16 para la entrada de cable.

### INSTALLAZIONE GUARNIZIONE / SEAL INSTALLATION INSTALLATION DU JOINT / INSTALACIÓN DE LA JUNTA

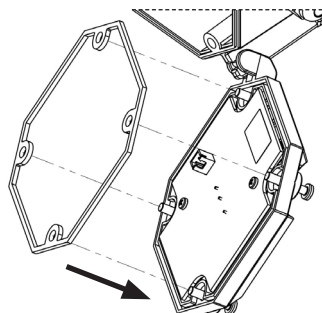

Montare il profilo della guarnizione esterna (fornita) sul coperchio del prodotto.

*Fit outer gasket profile (provided) to the product cover.*

Monter le profilé de joint extérieur (fourni) sur la couverture du produit.

*Monte el perfil de junta exterior (incluido) en la tapa del producto.*

## CARATTERISTICHE TECNICHE

Alimentazione:	ACSR02:	7 .. 30 V $\equiv$ oppure 7 .. 32 V $\sim$ , 50 .. 60 Hz
	ACSR03:	85 .. 264 V $\sim$ , 50 .. 60 Hz
Potenza assorbita:	ACSR02:	2 W
	ACSR03:	6 W
Intensità del suono:		100 dB @ 1m
Grado protezione:		IP54 (con i cavi inseriti nei pressacavi)
Temp. di funzionamento:		-20 .. +50 °C
Temperatura di stoccaggio:		-30 .. +60 °C
Limiti di umidità:		20% .. 90% RH (non condensante)
Contenitore:	Materiale:	PC
	Colore:	Rosso trasparente
Pressacavo:	Materiale:	Poliamide
	Colore:	Nero

## ISTRUZIONI DI SICUREZZA

- Leggere attentamente le presenti istruzioni prima di utilizzare questo prodotto.
- Verificare i dati di targa riportati sulla etichetta posta su un lato del dispositivo. Il costruttore declina ogni responsabilità dall'uso improprio del dispositivo.
- Il dispositivo è destinato ad installazione permanente.
- Utilizzare questo prodotto SOLO per gli scopi e nelle condizioni elencate nel manuale d'uso.
- L'inosservanza di questa norma può provocare danni materiali, lesioni gravi o morte per l'utente e/o per altre persone.
- Prima di effettuare qualsiasi intervento tecnico sul dispositivo è necessario scollegarlo e/o sezionarlo dalla linea di alimentazione.
- L'installatore deve assicurarsi che il passaggio dei cavi avvenga attraverso l'unico pressacavo presente sul lato destro del prodotto e che i cavi siano protetti da danni meccanici, non in trazione e adeguatamente fissati, con le estremità dei fili saldamente fissate alle terminazioni.
- Non si devono usare connessioni elettriche aggiuntive o diverse da quelle previste dal costruttore.

## GENERALITÀ

Questi dispositivi sono degli avvisatori con indicatore luminoso e acustico, progettati per una facile installazione.

## COLLEGAMENTI ELETTRICI



## ATTENZIONE

- Prima di collegare l'apparecchio assicurarsi di togliere tensione all'impianto.
- L'installazione ed il collegamento elettrico di questo prodotto devono essere effettuati nel rispetto delle norme vigenti per gli impianti elettrici, nonché delle norme di sicurezza.
- Controllare sempre l'eventuale esistenza di norme nazionali sull'installazione che potrebbero stabilire ulteriori requisiti circa il posizionamento dell'avvisatore acustico/luminoso.
- Il prodotto è dotato di un ingresso cavi in modo da rendere l'installazione a tenuta nei riguardi di condensa, acqua e gas e quindi raggiungere il grado di protezione IP dichiarato.
- Non estrarre completamente le viti dei morsetti

## Schema di collegamento solo per versione ACSR02

Esempio di collegamento con un dispositivo per l'attivazione dell'avvisatore acustico/luminoso.

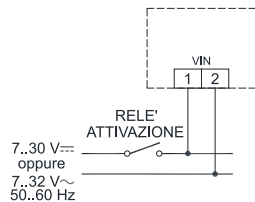

L'avvisatore acustico ACSR02 può essere alimentato con tensione di alimentazione nell'intervallo 7..30 V $\equiv$  oppure in alternativa nell'intervallo 7..32 V $\sim$ , 50..60 Hz, tramite i morsetti 1 e 2, posti nella scheda montata sul coperchio del dispositivo.

## Schema di collegamento solo per versione ACSR03

Esempio di collegamento con un dispositivo per l'attivazione dell'avvisatore acustico/luminoso.

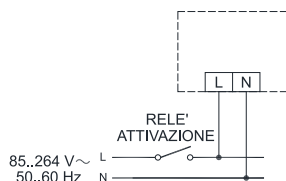

L'avvisatore acustico ACSR03 è alimentato con tensione di alimentazione nell'intervallo 85..264 V $\sim$ , 50..60 Hz, tramite i morsetti L e N, posti nella scheda montata sulla base del dispositivo, con il neutro sul morsetto N.

## IMPOSTAZIONE PONTICELLI

In dotazione all'avvisatore acustico/luminoso vengono forniti due ponticelli, che opportunamente inseriti sui connettori 3 e 4 di Fig. 2, agiscono sul funzionamento del prodotto.

L'avvisatore esce dalla fabbrica con entrambi i ponticelli inseriti in **posizione A**.

## Connettore LED (3 di Fig. 2): Configurazione indicatore luminoso

A B POSIZIONE A: segnalatore luminoso abilitato con luce lampeggiante LED

A B POSIZIONE B: segnalatore luminoso abilitato con luce fissa LED

A B PONTICELLO NON INSERITO: segnalatore luminoso disabilitato LED

## Connettore BUZ (4 di Fig. 2): Configurazione cicalina

A B POSIZIONE A: cicalina abilitata con suono intermittente BUZ

A B POSIZIONE B: cicalina abilitata con suono continuo BUZ

A B PONTICELLO NON INSERITO: cicalina disabilitata BUZ

## REGOLAZIONE FREQUENZA DI SEGNALAZIONE

Nel caso in cui l'avvisatore acustico/luminoso sia stato configurato con una oppure entrambe le segnalazioni in modalità intermittente, è possibile impostare la frequenza della segnalazione. Per impostare la frequenza di segnalazione si deve agire, con l'utilizzo di un cacciavite a lama piccola, sul trimmer indicato con (5) in FIG. 2.

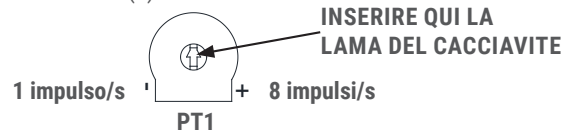

## MESSA IN FUNZIONE

Completate le operazioni di installazione meccanica, collegamenti elettrici ed impostazione ponticelli provvedere a chiudere il prodotto avvitando le 4 viti presenti sul coperchio. Quindi, verificare il funzionamento dell'avvisatore acustico/visivo.

## GARANZIA

L'utente è garantito contro i difetti di conformità del prodotto secondo la Direttiva Europea 2019/771 nonché il documento sulle condizioni di garanzia Seitron, consultabile sul sito [www.seitron.com](http://www.seitron.com). Si invita l'utente a visitare il nostro sito internet per consultare la versione più aggiornata di documentazione tecnica, manuali e cataloghi.

## ENGLISH

## TECHNICAL FEATURES

Power Supply:	ACSR02:	7 .. 30 V $\equiv$ or 7 .. 32 V $\sim$ , 50 .. 60 Hz
	ACSR03:	85 .. 264 V $\sim$ , 50 .. 60 Hz
Power Consumption:	ACSR02:	2 W
	ACSR03:	6 W
Sound Intensity:		100 dB @ 1m
Protection Rating:		IP54 (with cables inserted into the cable glands)
Operating Temperature:		-20 .. +50 °C
Storage Temperature:		-30 .. +60 °C
Humidity Limits:		20% .. 90% RH (non-condensing)
Enclosure:	Material:	PC
	Color:	Transparent Red
Cable Gland:	Material:	Polyamide
	Color:	Black

## SAFETY INSTRUCTIONS

- Carefully read these instructions before using this product.
- Check the nameplate data on the label located on one side of the device. The manufacturer disclaims any liability from improper use of the device.
- The device is intended for permanent installation.
- Use this product ONLY for the purposes and under the conditions listed in the user manual.
- Failure to follow this rule may cause material damage, serious injury, or death to the user and/or others.
- Before performing any technical operation on the device, it must be disconnected and/or isolated from the power supply.
- The installer must ensure that the cable passage goes through the only cable gland on the right side of the product and that the cables are protected from mechanical damage, not under tension, and securely fastened, with the ends of the wires firmly attached to the terminals.
- No additional or different electrical connections than those provided by the manufacturer should be used.

## GENERAL INFORMATION

These devices are warning devices with light and sound indicators, designed for easy installation.

**WARNING**

- Before connecting the device, make sure to power off the system.
- The installation and electrical connection of this product must be carried out according to the current standards for electrical systems, as well as safety standards.
- Always check for any national installation regulations that may set additional requirements regarding the positioning of the acoustic/light indicator.
- The product is featured with a cable entry to make the installation sealed against condensation, water, and gas, thus achieving the declared IP protection rating.
- Do not completely remove the terminal screws.

**Wiring diagram for ACSR02 version only**

Example of connection with a device for the activation of the acoustic/light indicator.

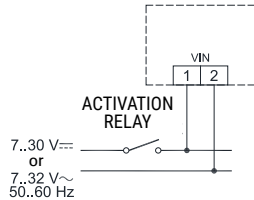

The ACSR02 acoustic indicator can be powered with a supply voltage in the range of 7.30 V  $\overline{\text{DC}}$  or **alternatively** in the range of 7.32 V  $\sim$ , 50.60 Hz, through terminals 1 and 2, located on the board mounted on the device cover.

**Wiring diagram for ACSR03 version only**

Example of connection with a device for the activation of the acoustic/light indicator.

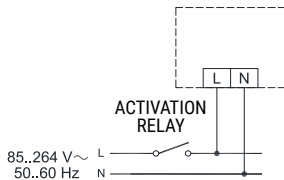

The ACSR03 acoustic indicator is powered with a supply voltage in the range of 85.264 V  $\sim$ , 50.60 Hz, through **terminals L and N, located on the board mounted on the base of the device**, with the neutral on terminal N.

**JUMPER SETTINGS**

Two jumpers are supplied with the acoustic/light indicator, which, when properly inserted into connectors 3 and 4 of Fig. 2, set the operation of the product.

The indicator, **by factory default**, has both jumpers inserted in **position A**.

**LED Connector (3 of Fig. 2): Light Indicator Configuration**

**A** **POSITION A:** Light indicator enabled with flashing light LED

**A** **POSITION B:** Light indicator enabled with steady light LED

**A** **JUMPER NOT INSERTED:** Light indicator disabled LED

**BUZ Connector (4 of Fig. 2): Buzzer Configuration**

**A** **POSITION A:** Buzzer enabled with intermittent sound BUZ

**A** **POSITION B:** Buzzer enabled with continuous sound BUZ

**A** **JUMPER NOT INSERTED:** Buzzer disabled BUZ

**ADJUSTING THE SIGNALING FREQUENCY**

If the acoustic/light indicator has been configured with one or both signals in intermittent mode, it is possible to set the signaling frequency.

To set the signaling frequency, use a small flathead screwdriver to adjust the trimmer indicated with (5) in FIG. 2.

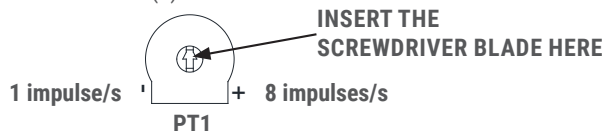
**COMMISSIONING**

After completing the mechanical installation operations, electrical connections, and jumper settings, proceed to close the product by screwing the 4 screws on the cover. Then, check the operation of the acoustic/visual indicator.

**WARRANTY**

The user is guaranteed against conformity defects of the product according to the European Directive 2019/771 and the Seitron warranty conditions document, available on the website [www.seitron.com](http://www.seitron.com). Users are encouraged to visit our website to consult the most updated version of technical documentation, manuals, and catalogs.

**CARACTÉRISTIQUES TECHNIQUES**

Alimentation électrique :	ACSR02 : 7 .. 30 V $\overline{\text{DC}}$ or 7 .. 32 V $\sim$ , 50 .. 60 Hz
	ACSR03 : 85 .. 264 V $\sim$ , 50 .. 60 Hz
Consommation électrique :	ACSR02 : 2 W
	ACSR03 : 6 W
Puissance sonore :	100 dB à 1m
Indice de protection :	IP54 (avec les câbles insérés dans les presse-étoupes)
Temp. de fonctionnement :	-20 .. +50 °C
Temp. de stockage :	-30 .. +60 °C
Limites d'humidité :	20% .. 90% RH (sans condensation)
Boîtier :	Matériau : PC
	Couleur : Rouge Transparent
Presse-étoupe :	Matériau : Polyamide
	Couleur : Noir

**INSTRUCTIONS DE SÉCURITÉ**

- Lisez attentivement ces instructions avant d'utiliser ce produit.
- Vérifiez les données de la plaque signalétique sur l'étiquette située sur un côté de l'appareil. Le fabricant décline toute responsabilité en cas de mauvaise utilisation de l'appareil.
- L'appareil est destiné à une installation permanente.
- Utilisez ce produit UNIQUEMENT aux fins et dans les conditions énumérées dans le manuel de l'utilisateur.
- Le non-respect de cette règle peut causer des dommages matériels, des blessures graves ou la mort de l'utilisateur et/ou d'autres personnes.
- Avant de procéder à toute opération technique sur l'appareil, celui-ci doit être déconnecté et/ou isolé de l'alimentation électrique.
- L'installateur doit s'assurer que le passage du câble se fait à travers le seul presse-étoupe situé sur le côté droit du produit et que les câbles sont protégés contre les dommages mécaniques, pas sous tension, et solidement fixés, avec les extrémités des fils fermement attachées aux bornes.
- Aucune connexion électrique supplémentaire ou différente de celles fournies par le fabricant ne doit être utilisée.

**INFORMATIONS GÉNÉRALES**

Ces appareils sont des dispositifs d'alerte avec des indicateurs lumineux et sonores, conçus pour une installation facile.

**CONNEXIONS ÉLECTRIQUES****AVERTISSEMENT**

- Avant de connecter l'appareil, assurez-vous de mettre le système hors tension.
- L'installation et la connexion électrique de ce produit doivent être réalisées conformément aux normes en vigueur pour les systèmes électriques, ainsi qu'aux normes de sécurité.
- Vérifiez toujours s'il existe des réglementations nationales d'installation qui peuvent établir des exigences supplémentaires concernant le positionnement de l'indicateur acoustique/lumineux.
- Le produit est équipé d'une entrée de câble pour rendre l'installation étanche contre la condensation, l'eau et le gaz, atteignant ainsi l'indice de protection IP déclaré.
- Ne retirez pas complètement les vis des bornes.

**Schéma de câblage uniquement pour la version ACSR02**

Exemple de connexion avec un dispositif pour l'activation de l'indicateur acoustique/lumineux.

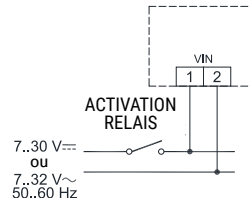

L'indicateur acoustique ACSR02 peut être alimenté avec une tension d'alimentation dans la plage de 7.30 V  $\overline{\text{DC}}$  ou **alternativement** dans la plage de 7.32 V  $\sim$ , 50.60 Hz, via les bornes 1 et 2, situées sur la carte montée sur le couvercle de l'appareil.

**Schéma de câblage uniquement pour la version ACSR03**

Exemple de connexion avec un dispositif pour l'activation de l'indicateur acoustique/lumineux.

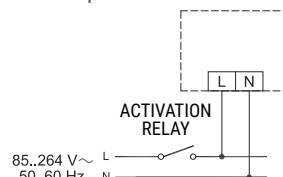

L'indicateur acoustique ACSR03 est alimenté avec une tension d'alimentation dans la plage de 85.264 V  $\sim$ , 50.60 Hz, through **via les bornes L et N, situées sur la carte montée sur la base de l'appareil**, avec le neutre sur la borne N.

**PARAMÈTRES DES JUMPERS**

Deux cavaliers sont fournis avec l'indicateur acoustique/lumineux, qui, lorsqu'ils sont correctement insérés dans les connecteurs 3 et 4 de la Fig. 2, affectent le fonctionnement du produit.

L'indicateur, **par défaut d'usine**, a les deux cavaliers insérés **en position A**.

## Connecteur LED (3 de la Fig. 2) : Configuration de l'Indicateur Lumineux

**A**  **B** POSITION A: Indicateur lumineux activé avec lumière clignotante LED

**A**  **B** POSITION B: Indicateur lumineux activé avec lumière constante LED

**A**  **B** JUMPER NOT INSERTED: Indicateur lumineux désactivé LED

## Connecteur BUZ (4 de la Fig. 2) : Buzzer Configuration

**A**  **B** POSITION A: Buzzer activé avec son intermittent BUZ

**A**  **B** POSITION B: Buzzer activé avec son continu BUZ

**A**  **B** CAVALIER NON INSÉRÉ: Buzzer désactivé BUZ

## RÉGLAGE DE LA FRÉQUENCE DE SIGNALISATION

Dans le cas où l'indicateur acoustique/lumineux a été configuré avec un ou les deux signaux en mode intermittent, il est possible de régler la fréquence de signalisation. Pour régler la fréquence de signalisation, utilisez un petit tournevis plat pour ajuster le trimmer indiqué par (5) dans la FIG. 2.

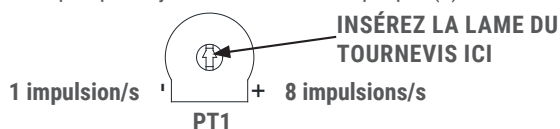

## MISE EN SERVICE

Après avoir terminé les opérations d'installation mécanique, les connexions électriques et les réglages des cavaliers, procédez à la fermeture du produit en vissant les 4 vis sur le couvercle. Ensuite, vérifiez le fonctionnement de l'indicateur acoustique/visuel.

## GARANTIE

L'utilisateur est garanti contre les défauts de conformité du produit conformément à la Directive Européenne 2019/771 et au document des conditions de garantie Seitron, disponible sur le site [www.seitron.com](http://www.seitron.com). Il est encouragé aux utilisateurs de visiter notre site web pour consulter la version la plus récente de la documentation technique, des manuels et des catalogues.

## ESPAÑOL

## CARACTERÍSTICAS TÉCNICAS

Alimentación:	ACSR02: 7 .. 30 V $\equiv$ or 7 .. 32 V $\sim$ , 50 .. 60 Hz ACSR03: 85 .. 264 V $\sim$ , 50 .. 60 Hz
Consumo de energía:	ACSR02: 2 W ACSR03: 6 W
Intensidad del sonido:	100 dB a 1m
Grado de protección:	IP54 (con los cables insertados en las prensaestopas)
Temp. de funcionamiento:	-20 .. +50 °C
Temp. de almacenamiento:	-30 .. +60 °C
Límites de humedad:	20% .. 90% RH (sin condensación)
Caja:	Material: PC Color: Rojo Transparente
Prensaestopas:	Material: Poliamida Color: Negro

## INSTRUCCIONES DE SEGURIDAD

- Lea cuidadosamente estas instrucciones antes de usar este producto.
- Compruebe los datos de la placa en la etiqueta ubicada en un lado del dispositivo. El fabricante rechaza cualquier responsabilidad por el uso indebido del dispositivo.
- El dispositivo está destinado para instalación permanente.
- Utilice este producto SOLO para los fines y bajo las condiciones listadas en el manual del usuario.
- El incumplimiento de las siguientes normas puede causar lesiones graves o la muerte al usuario y/o a otras personas.
- Antes de realizar cualquier operación técnica en el dispositivo, debe desconectarse y/o aislarse de la fuente de alimentación.
- El instalador debe asegurarse de que el paso del cable se realice a través de la única prensaestopa en el lado derecho del producto y que los cables estén protegidos contra daños mecánicos, no estén bajo tensión y estén firmemente sujetos, con los extremos de los cables firmemente conectados a los terminales.
- No se deben utilizar conexiones eléctricas adicionales o diferentes a las proporcionadas por el fabricante.

## INFORMACIÓN GENERAL

Estos dispositivos son avisadores luminosos y sonoros, diseñados para una fácil instalación.

## CONEXIONES ELÉCTRICAS

### ⚠ ADVERTENCIA

- Antes de conectar el dispositivo, asegúrese de apagar el sistema.
- La instalación y conexión eléctrica de este producto deben realizarse de acuerdo con las normas vigentes para sistemas eléctricos, así como las normas de seguridad.
- Siempre verifique si hay regulaciones nacionales de instalación que puedan establecer requisitos adicionales con respecto a la posición del indicador acústico/luminoso.
- El producto está equipado con una entrada de cable para hacer la instalación sellada contra la condensación, el agua y el gas, logrando así la calificación de protección IP declarada.
- No retire completamente los tornillos de los terminales.

### Esquema de cableado solo para la versión ACSR02

Ejemplo de conexión con un dispositivo para la activación del indicador acústico/luminoso.

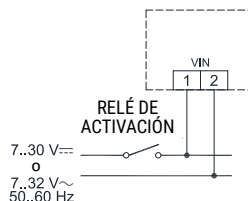

El ACSR02 se alimenta con 7.30 V  $\equiv$  o 7.32 V  $\sim$ , 50..60 Hz, por los terminales 1 y 2 en su cubierta.

### Esquema de cableado solo para la versión ACSR03

Ejemplo de conexión con un dispositivo para la activación del indicador acústico/luminoso.

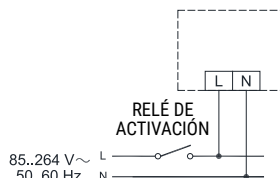



El indicador acústico ACSR03 se alimenta con un voltaje de suministro en el rango de 85..264 V  $\sim$ , 50..60 Hz, a través de los terminales L y N, ubicados en la placa montada en la base del dispositivo, con el neutro en el terminal N.

## CONFIGURACIÓN DE JUMPERS

Se suministran dos jumpers con el indicador acústico/luminoso. Cuando los jumpers se insertan correctamente en los conectores 3 y 4 de la Fig. 2, éstos afectan al funcionamiento del producto. El indicador, **por configuración predeterminada de fábrica**, tiene ambos jumpers insertados en la posición A.

### Conector LED (3 de la Fig. 2): Configuración del Indicador Luminoso

**A**  **B** POSICIÓN A: Indicador luminoso activado con luz intermitente LED

**A**  **B** POSICIÓN B: Indicador luminoso activado con luz constante LED

**A**  **B** JUMPER NO INSERTADO: Indicador luminoso desactivado LED

### Conector BUZ (4 de la Fig. 2): Configuración del Zumbador

**A**  **B** POSICIÓN A: Zumbador activado con sonido intermitente BUZ

**A**  **B** POSICIÓN B: Zumbador activado con sonido continuo BUZ

**A**  **B** JUMPER NO INSERTADO: Zumbador desactivado BUZ

## AJUSTE DE LA FRECUENCIA DE SEÑALIZACIÓN

En caso de que el indicador acústico/luminoso haya sido configurado con uno o ambos señales en modo intermitente, es posible ajustar la frecuencia de señalización. Para ello, use un pequeño destornillador de cabeza plana para ajustar el trimmer indicado con (5) en la FIG. 2.

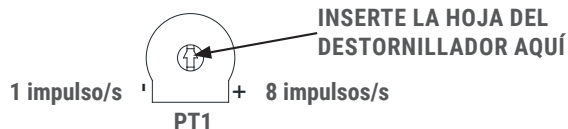

## PUESTA EN MARCHA

Después de completar las operaciones de instalación mecánica, conexiones eléctricas y ajustes de jumpers, proceda a cerrar el producto atornillando los 4 tornillos en la cubierta. Luego, verifique el funcionamiento del indicador acústico/visual.

## GARANTÍA

El usuario tiene garantía contra defectos de conformidad del producto según la Directiva Europea 2019/771 y el documento de condiciones de garantía de Seitron, disponible en la página web. Se invita a los usuarios a visitar periódicamente nuestra página web. Se anima a los usuarios a visitar nuestro sitio web para consultar la versión más actualizada de la documentación técnica, manuales y catálogos.