

Actionneur push - wifi - RF, 1 canal, T1 PWRF



T1 PWRF



RF 433 MHz

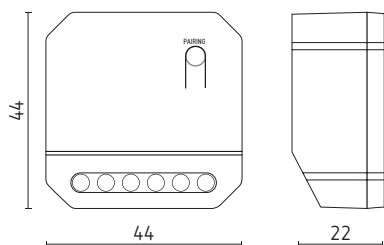

- Actionneur wifi et RF, commande soit via l'application Tuya, soit par les télécommandes piézoélectriques Tempolec
- Bornes d'entrée pour les interrupteurs ou boutons-poussoirs, contrôle de l'éclairage depuis les interrupteurs filaires existants
- Montage dans une boîte d'encastrement standard
- Fonctions horaires via l'app Tuya
- ON/OFF par commande vocale, compatible avec Amazon Alexa et Google Assistant.

Caractéristiques techniques

Tension d'alimentation	100 à 240 V AC, 50/60 Hz
Sortie	1 NO (230 V AC)
Courant	max. 10 A
Puissance de sortie max. led	500 W/canal (entrée 220 V~) résistif: 1100 W/canal (entrée 220 V~)
Connexion wifi	IEEE 802.11 b/g/n 2.4 GHz
Fréquence radio RF	433 MHz
Portée de fonctionnement RF	80 m en extérieur et 25 m en intérieur
Consommation en stand-by	< 1 W
Capacité de stockage	max. 10 touches de commutation sur les interrupteurs sans fil piézoélectriques
Sensibilité de réception RF	110 dBm
Montage	boîte d'encastrement standard
Indice de protection	IP20
Température de fonctionnement	-20 à +55 °C
Normes	EN60669-1:2018, EN IEC55015:2019

Schéma de raccordement

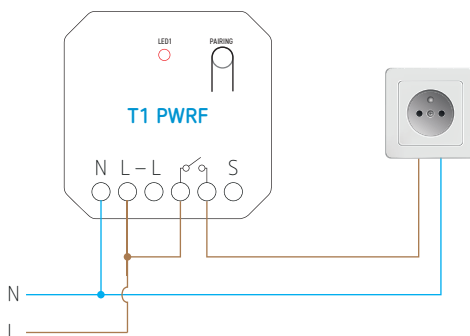

Réf. de commande	EAN	Description
T1 PWRF	9900000104085	actionneur push - wifi - RF, 1 canal