



LUXORliving T2 1

- Interface de bouton-poussoir à entrée binaire double LUXORliving
- Raccordement par câble 4 pôles
- Peuvent être installés avec des boutons-poussoirs/interrupteurs conventionnels dans des boîtes d'encastrement
- Fonctions du logiciel: interrupteur/bouton-poussoir, variation, stores
- Identification des paires de fils par code couleur

Caractéristiques techniques

Tension de service	tension de bus KNX, ≤ 10 mA
Type de montage	boîte d'encastrement
Nombre d'entrées	2
Longueur maximale de câble	30 m
Longueur des fils de raccordement	25 cm
Courant de contact	0,5 mA
Indice de protection	IP 20
Classe de protection	III

Plan d'encombrement

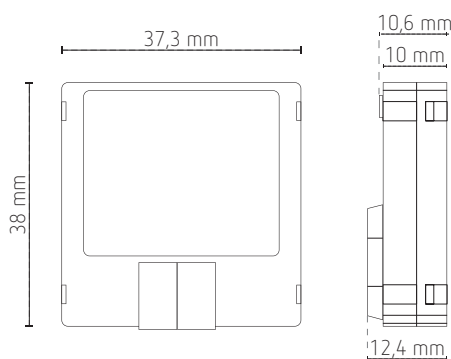

Réf. de commande	Réf. fournisseur	EAN	Description
LUXORliving T2 1	4800403	4003468480687	interface de bouton-poussoir à entrée binaire double LUXORliving